

BEZKONTAKTNÍ ZAPALOVÁNÍ PRO JEDNOVÁLCOVÝ DVOUTAKTNÍ MOTOR; AC ZDROJ PRO OSVĚTLENÍ 20W/6V (dvě žárovky paralelně: 15W+5W)

PRACOVNÍ OTÁČKY 400 AŽ 18000RPM; DVĚ JISKRY ZA OTÁČKU PO 180°; FUNKCE DOPRAVA NEBO DOLEVA

NAD 10000RPM CHLADIT ZAPALOVÁNÍ Z55-1 PROUDEM VZDUCHU

MAX. PRACOVNÍ TEPLOTA OKOLÍ ALTERNÁTORU 90°C (OKOLNÍ PROSTOR NEBO KOVOVÉ KONTAKTNÍ PLOCHY)

ROTOR JE V HORNÍ ÚVRATI MOTORU; STATOREM SE OTÁČÍ

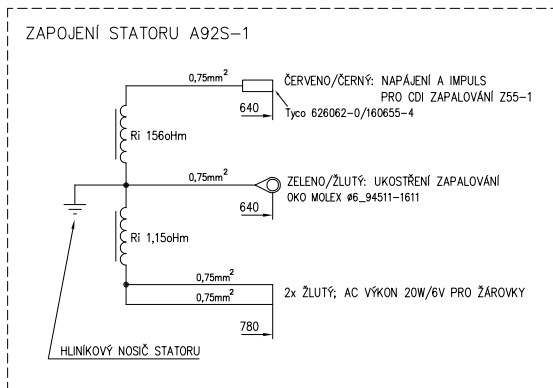

SZ86 SOUPRAVA ZAPALOVÁNÍ	A92-1_ALTERNÁTOR	A92S-1_STATOR
	HORNÍ PŘÍCHYT STATORU č. 5001280 DOLNÍ PŘÍCHYT STATORU č. 5001270 2ks INBUS ŠROUB M5x35_FeZn (STATOR JE NAMONTOVÁN NA NOSIČI č. 4004510 POMOČI 2ks INBUS M5x35/FeZn; 2ks PODLOŽKA M5/FeZn)	
	A92R-1_ROTOR INBUS ŠROUB M5x35_FeZn PODLOŽKA ø5,7/ø17/1,8 mm_FeZn	
Z55-1_ANALOGOVÉ CDI ZAPALOVÁNÍ		
PRYŽOVÝ Vh PŘEVLEK č. 64066026		

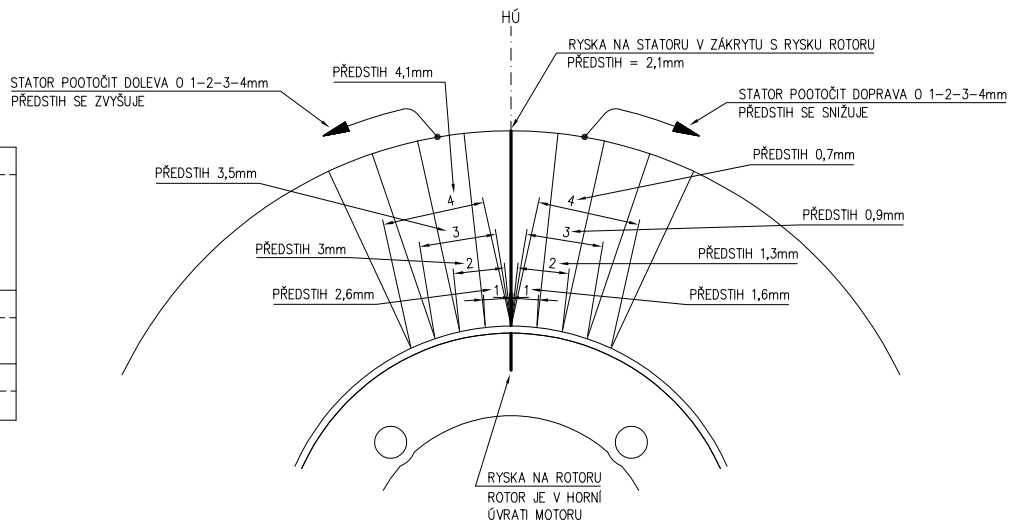

NASTAVENÍ PŘEDSTIHU:

- NAMONTOVAT STATOR A92S-1 DO MOTORU NA STŘED UCHYCOVACÍCH OVÁLNÝCH OTVORŮ; NEPŘITÁHOVAT NAPEVNO PŘÍCHYTY STATORU.
- NAMONTOVAT DO MOTORU ROTOR A92R-1; TENTO NAPEVNO PŘITÁHNOU STŘEDOVÝM ŠROUBEM.
- NATOČIT MOTOR DO HORNÍ ÚVRATI A V TĚTO POLOZE JEJ DOČASNĚ ZAFIXOVAT.
- NATOČIT STATOR A92S-1 RYSKOU DOPRAVA NA RYSKU NA ROTORU A92R-1; V TĚTO POZICI NAPEVNO DOTÁHNOUT PŘÍCHYTY STATORU.
- NYNÍ NASTÁVÁ ZÁŽEH V PŘEDSTIHU +2,1mm PŘED HORNÍ ÚVRATI; JISKRA PŘESKOČÍ VE SKUTEČNOSTI O 22° DŘÍVE NEŽ JE ZÁKRVT RYSEK.
- POOTOČÍ-LI SE STATOREM DOPRAVA (VE SMĚRU OTÁČENÍ MOTORU), PŘEDSTIH SE ZMENŠUJE; POTÁČÍ-LI SE DOLEVA, PŘEDSTIH SE ZVĚTŠUJE; Viz. DETAILY NAHOŘE.

POZN.
ZAPALOVÁNÍ FUNGUJE SYMETRICKY NA OBE STRANY OTÁČENÍ ROTORU; PŘÍPADNÉ POUŽITÍ TĚTO SKUTEČNOSTI VYUŽIVÁ RYSKU NA STATORU VE SMĚRU DOLEVA. DOSTAVOVÁNÍ KONKRÉTNÍHO PŘEDSTIHU VYUŽIVÁ STEJNÝCH HODNOT JAKO U SMĚRU DOPRAVA; VŠECHNY POSTUPY POOTOČENÍ STATOREM JSOU ZRADCLOVĚ OBRÁCENÉ.

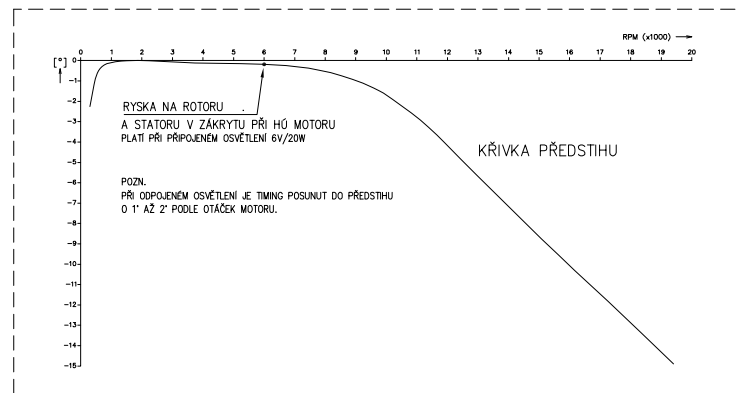
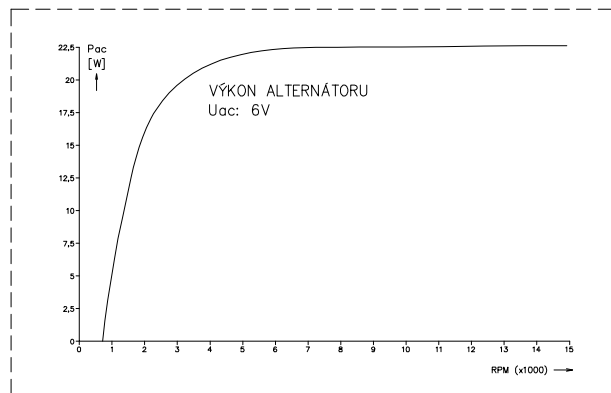
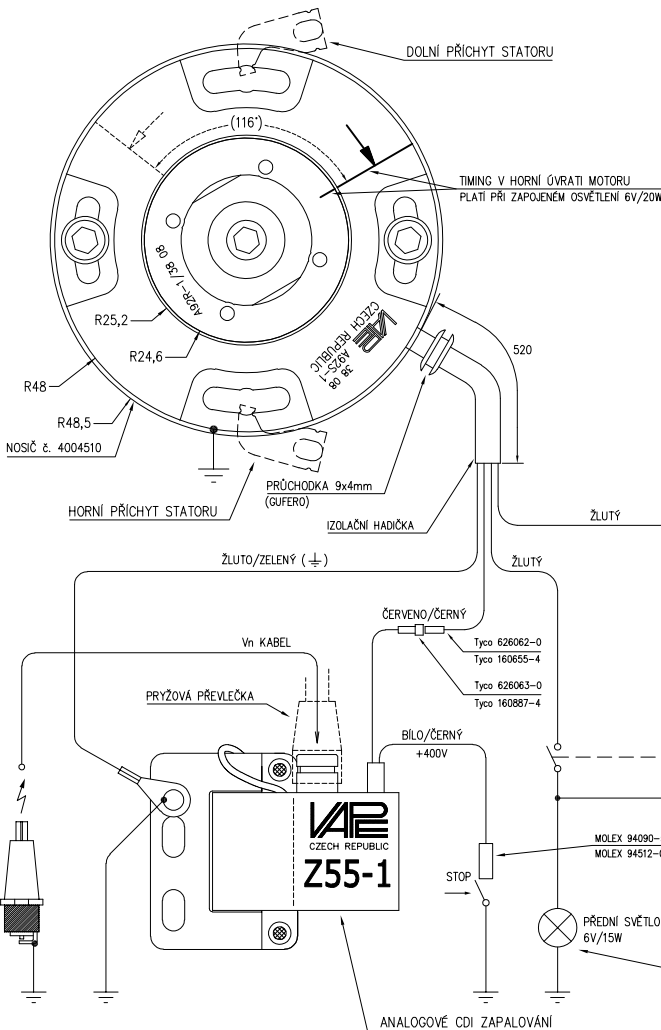

Kusů	Název - rozměr	Jakost	Norma	Tr. odp.	Hmotnost kg	Povrch. díř	Číslo výkresu - podseřta	Pozice
Poznámka : ANALOGOVÉ CDI ZAPALOVÁNÍ JAWA 50ccm PIONÝR								Povrchová úprava
MPIřko	Systém	AutoCAD 2000	Číslo kopie					
	Kreslil	Vřbka	Číslo					
	Schđilil		Typ	SZ86				
	Dne	14.10.2008						
Název výkresu			Nahrazuje v.č.			Číslo výkresu		
SOUPRAVA ZAPALOVÁNÍ			A-SZ86			Formát A 3		
CZECH REPUBLIC			CZECH REPUBLIC			Počet listů		
						List		