

BEZKONTAKTNÍ ZAPALOVÁNÍ PRO JEDNOVÁLCOVÝ DVOUTAKTNÍ MOTOR; AC ZDROJ PRO OSVĚTLENÍ 20W/6V (15W+5W)  
 PRACOVNÍ OTÁČKY 400 AŽ 18000RPM; DVĚ JISKRY ZA OTÁČKU PO 180°; FUNKCE DOPRAVA NEBO DOLEVA  
 NAD 10000RPM CHLADIT ZAPALOVÁNÍ Z55-1 PROUDEM VZDUCHU  
 MAX. PRACOVNÍ TEPLOTA OKOLÍ ALTERNÁTORU 90°C (OKOLNÍ PROSTOR NEBO KOVOVÉ KONTAKTNÍ PLOCHY)

ROTOR JE V HORNÍ ÚVRATI MOTORU; STATOREM SE OTÁČÍ

ZAPOJENÍ STATORU A93S-1

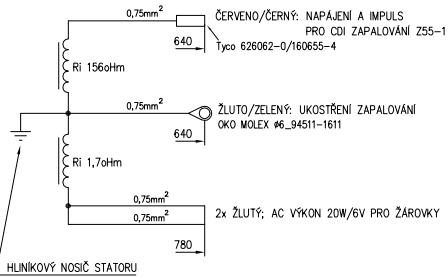

SOUPRAVA ZAPALOVÁNÍ SZ87	ALTERNÁTOR A93-1	STATOR A93S-1
		ROTOR A93R-1
	ZAPALOVÁNÍ Z55-1	
	NOSIČ STATORU 4004 640	

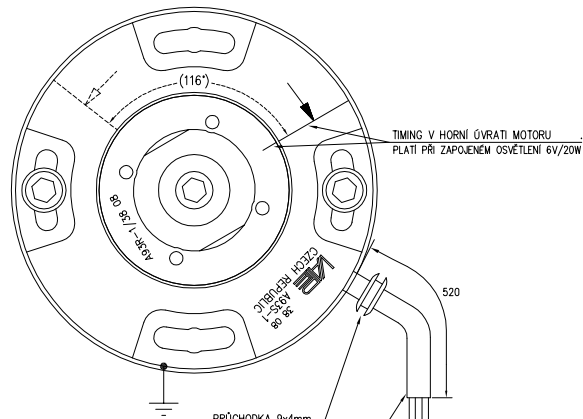
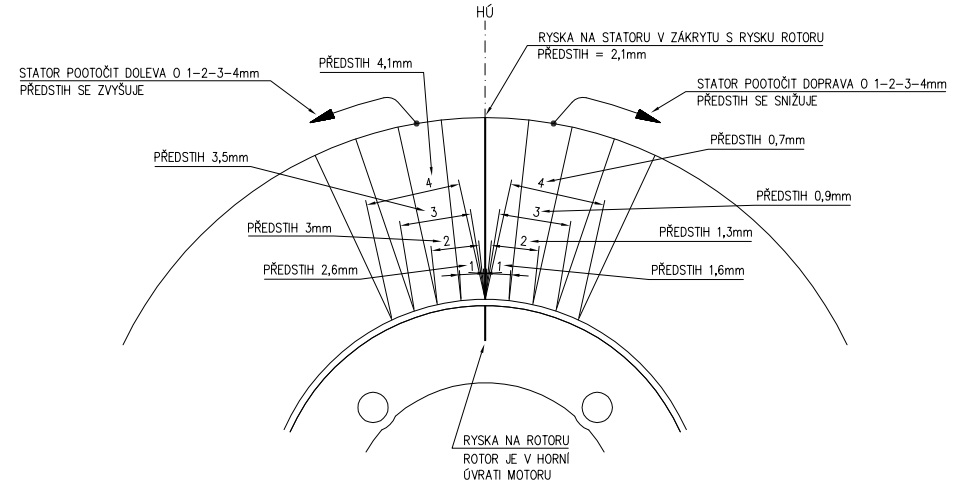

NASTAVENÍ PŘEDSTIHU:

- NAMONTOVAT STATOR A93S-1 DO MOTORU. NEPŘITAHOVAT NAPEVNO PŘÍCHYTY STATORU.
  - NAMONTOVAT DO MOTORU ROTOR A93R-1. TENTO NAPEVNO PŘITAHNOU STŘEDOVÝM ŠROUBEM.
  - NATOČIT MOTOR DO HORNÍ ÚVRATI A V TĚTO POLOZE JEJ DOČASNĚ ZAFIXOVAT.
  - NATOČIT STATOR A93S-1 RYSKOU DOPRAVA NA RYSKU NA ROTORU A93R-1. V TĚTO POZICI NAPEVNO DOTÁHNOUT PŘÍCHYTY STATORU.
  - NYNÍ NASTAVÁ ZÁŽEH V PŘEDSTIHU +2,1mm PŘED HORNÍ ÚVRATI. (JISKRA PŘESKOČÍ VE SKUTEČNOSTI O 22° DŘÍVE NEŽ JE ZÁKRYT RYSEK).
  - POOČÁČÍ-LI SE STATOREM DOPRAVA (VE SMĚRU OTÁČENÍ MOTORU), PŘEDSTIH SE ZMĚNSUJE. POTÁČÍ-LI SE DOLEVA, PŘEDSTIH SE ZVĚTŠUJE. Viz. DETAILS NAHOŘE.
- POZN.  
 (ZAPALOVÁNÍ FUNGUJE SYMETRICKY NA OBE STRANY OTÁČENÍ ROTORU. PŘÍPADNÉ POUŽITÍ TĚTO SKUTEČNOSTI VYUŽIVÁ RYSKU NA STATOREU VE SMĚRU DOLEVA. DOSTAVOVÁNÍ KONKRÉTNÍHO PŘEDSTIHU VYUŽIVÁ STEJNÝCH HODNOT JAKO U SMĚRU DOPRAVA. VŠECHNY POSTUPY PŮTÁČENÍ STATOREM JSOU ZRCADLOVĚ OBRÁCENÉ).

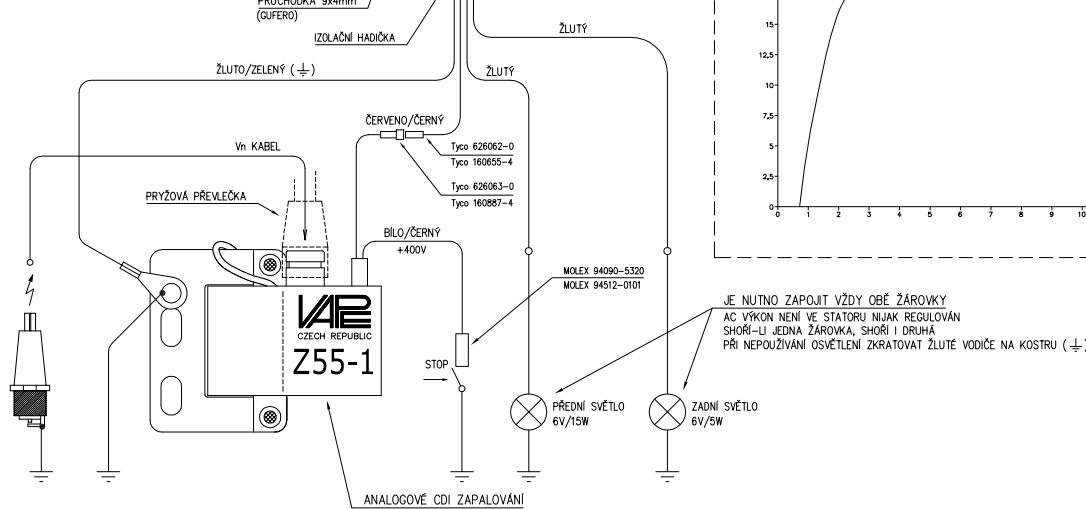
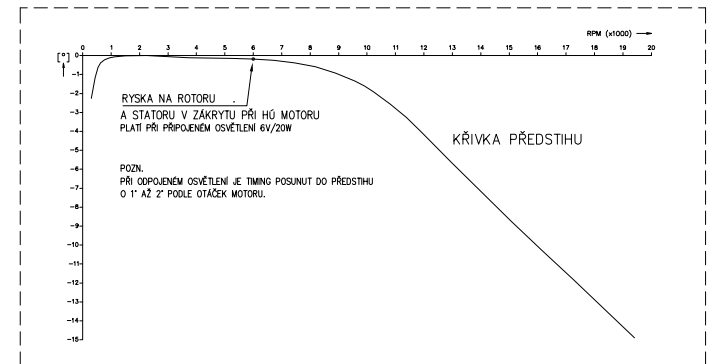
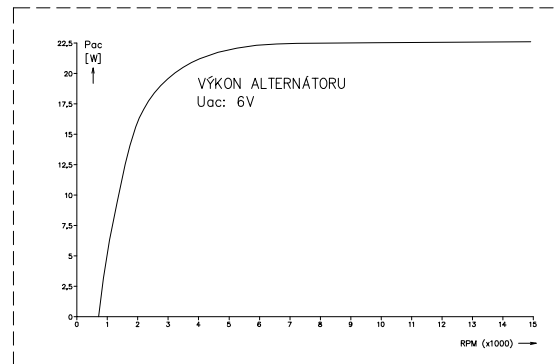

JE NUTNÉ ZAPOJIT VŽDY OBE ŽÁROVKY  
 AC VÝKON NENÍ VE STATOREU NIJAK REGULOVÁN  
 SHŮRÍ-LI JEDNA ŽÁROVKA, SHŮRÍ I DRUHÁ  
 PŘI NEPOUŽÍVÁNÍ OSVĚTLENÍ ZKRATOVAT ŽLUTÉ VODIČE NA KOSTRU (⊥)

Kusů	Název - rozměr	Jakost	Norma	Tr. odp.	Hmotnost kg	Povrch drť	Číslo výkresu - podsestava	Poloha
Poznámka								Povrchová úprava
Wřítko	Systém	AutoCAD 2000	Číslo kopie	Změna				
	Kreslil	Vašiček	Typ	SZ87	Datum			
	Schválil				Popis			
	Dne	8.11.2016			Index			
Název výkresu				Nahrazuje v.č.		Formát		
SOUPRAVA ZAPALOVÁNÍ				Číslo výkresu		A 3		
CZECH REPUBLIC				A-SZ87		Počet listů		
						List		